

## Montagebox KLA17-PO

### Montagebox Typ KLA17-PO

- Låsbar
- DN40-1800, PN10-16 (PN25-40)
- Med flänsar

### Beskrivning

Montageboxen är konstruerad för att monteras in som rördel för anpassning av slutgiltig bygglängd i ett rörsystem. Den förenklar även för montering och demontering för senare underhåll av pumpar eller ventiler. Som standard med justerbar bygglängd +/- 25 mm Även en mindre radiell rörelse och vinkelutjämning kan upptagas. Justerbar bygglängd bidrar till att enklare demontering av pumpar och ventiler samt förenklar vid inspektion, underhåll och utbyten av delar i rörsystemet.



### Användningsområden

- kompensering för skillnader i bygglängder mellan flänsar
- förenkla vid installation i flänsat rörsystem
- integrera ventil eller pump i ett flänsat rörsystem
- reducera tid vid montage/installation
- demontering för service, inspektion och underhåll

Inom bland annat följande industrier

- ▶ vattenbehandling, renvatten och avloppsvatten
- ▶ vatten och gasdistribution
- ▶ vattenkraftverk
- ▶ industriella kylsystem
- ▶ pumpstationer
- ▶ även för mineralolja, petroleumprodukter och gaser

### Installation

Efter slutgiltig installation kan en extra expansion och kontraktion vara nödvändig för att undvika spänningar i rörsystemet, en icke låsbar montagebox kan bidra till en frekvent axiell rörelseupptagning av 5 mm. När en låsbar montagebox är nödvändig för att kunna utstå interna tryckkrafter, t.ex. när ventiler stängs eller komponenter som inte är säkert förankrade är montageboxen försedd med dragstänger mellan flänsarna med låsbarhet (endast för applikationer ovan mark). När dragstängerna är slutgiltigt justerade så är systemet komplett fast och då är rörelseflexibilitet ej längre möjlig förrän dragstängerna lossas igen.

### Provtryckning

1,5 x PN

### Temperaturområde

Standard upp till +100°C

### Material

Rördelar och flänsar kolstål RST 37.2 (S235 JR G2) enligt DIN/EN 17100  
 Skruvdetaljer i förzinkat och bikromerat utförande  
 Tätningar av NBR (Perbunan) KTW, DGS, BSI, WRC godkänt  
 Ytbehandling standard EKC (elektrostatic plastic coating) Epoxy 250 mikron  
 RAL5005, 5015 eller 3011  
 Andra material mot förfrågan såsom rostfritt stål, EPDM, Viton etc.

## Montagebox KLA17-PO

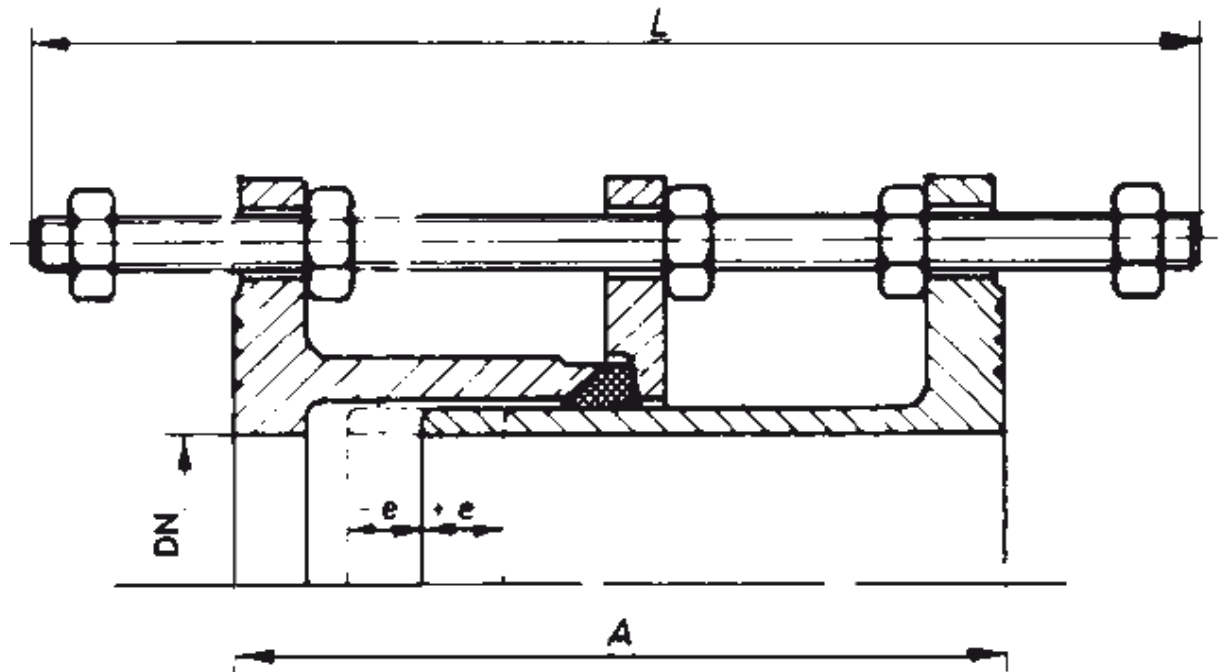

KLA17-PO PN10

DN mm	vikt kg	A mm	e +/- mm	L mm	antal st	tätning ring kod
40	8	180	25	280	4	P1
50	10	180	25	280	4	P1
65	12	180	25	280	4	P1
80	16	200	25	310	8	P1
100	20	200	25	310	8	P2
125	25	200	25	310	8	P2
150	34	200	25	320	8	P2
200	48	220	25	340	8	P2
250	65	220	25	360	12	P3
300	72	220	25	360	12	P3
350	94	230	25	360	16	P3
400	122	230	25	370	16	P3
450	140	250	25	390	20	P3
500	162	260	25	390	20	P3
600	205	260	25	410	20	P4
700	256	260	25	410	24	P4
800	352	290	25	460	24	P4
900	405	290	25	460	28	P4
1000	484	290	25	480	28	P4
1100	585	300	25	480	32	P4
1200	744	320	25	520	32	P5
1300	912	320	25	530	32	P5
1400	1036	360	25	560	36	P5
1500	1165	380	25	590	36	P5
1600	1524	390	25	600	40	P5
1800	1994	410	25	640	44	P6

KLA17-PO PN16

DN mm	vikt kg	A mm	e +/- mm	L mm	antal st	tätning ring kod
40	8	180	25	280	4	P1
50	10	180	25	280	4	P1
65	12	180	25	280	4	P1
80	16	200	25	310	8	P1
100	20	200	25	310	8	P2
125	25	200	25	310	8	P2
150	34	200	25	320	8	P2
200	49	220	25	340	12	P2
250	74	230	25	370	12	P3
300	92	250	25	410	12	P3
350	126	260	25	410	16	P3
400	162	270	25	430	16	P3
450	190	270	25	430	20	P3
500	240	280	25	460	20	P3
600	330	300	25	480	20	P4
700	366	300	25	480	24	P4
800	482	320	25	520	24	P4
900	546	320	25	520	28	P4
1000	715	340	25	560	28	P4
1100	810	340	25	560	32	P4
1200	1112	360	25	600	32	P5
1300	1224	370	25	610	32	P5
1400	1352	380	25	630	36	P5
1500	1580	400	25	660	36	P5
1600	1936	420	25	680	40	P5
1800	2460	420	25	680	44	P6

## Montagebox KLA17-PO

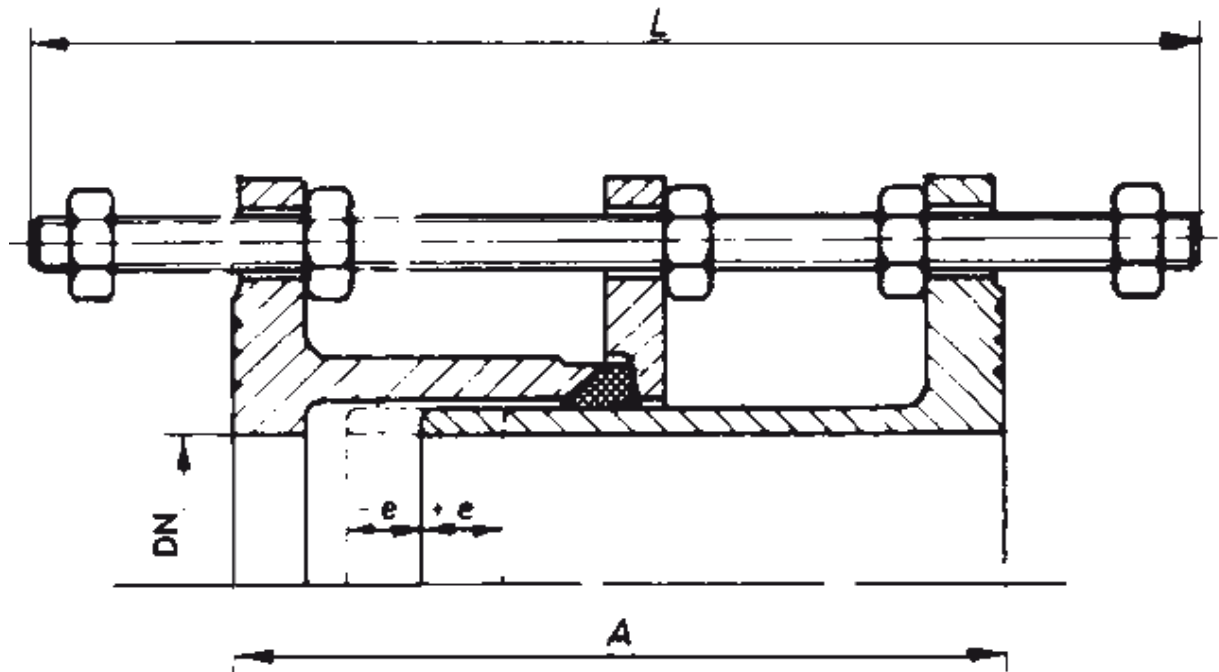

KLA17-PO PN25

DN mm	vikt kg	A mm	e +/- mm	L mm	antal st	tätning ring kod
40	11	190	25	310	4	P1
50	12	200	25	310	4	P1
65	17	200	25	310	8	P1
80	21	210	25	330	8	P1
100	33	220	25	340	8	P2
125	42	220	25	370	8	P2
150	53	230	25	370	8	P2
200	74	230	25	370	12	P2
250	102	250	25	410	12	P3
300	131	250	25	410	16	P3
350	193	270	25	440	16	P3
400	246	280	25	480	16	P3
450	280	280	25	480	20	P3
500	324	300	25	480	20	P3
600	432	320	25	520	20	P4
700	571	340	25	530	24	P4
800	801	360	25	600	24	P4
900	886	380	25	600	28	P4
1000	1270	400	25	650	28	P4
1200	1871	450	25	720	32	

KLA17-PO PN40

DN mm	vikt kg	A mm	e +/- mm	L mm	antal st	tätning ring kod
40	11	190	25	310	4	P1
50	12	200	25	310	4	P1
65	17	200	25	310	8	P1
80	21	210	25	330	8	P1
100	33	220	25	350	8	P2
125	42	220	25	370	8	P2
150	53	230	25	370	8	P2
200	90	240	25	410	12	P2
250	140	260	25	440	12	P3
300	192	280	25	460	16	P3
350	253	290	25	480	16	P3
400	362	340	25	540	16	P3
450	433	340	25	540	20	P3
500	504	380	25	590	20	P3
600	761	390	25	620	20	P4
700	915	420	25	650	24	P4
800	1321	450	25	710	24	P4
900	1610	480	25	750	28	P4
1000	1804	500	25	780	28	P4
1200						