

Kilslidventil

KLA-030, 031, 032, 033

Kilslidventil

KLA-030 PN10 DN200-600

KLA-031 PN16 DN50-600

KLA-032 PN25 DN65-600

KLA-033 PN40 DN50-500

Med flänsar

Beskrivning

Kilslidventil metalliskt tätande
 Flänsar DIN EN 1092-1 PN10-40
 Alternativt med svetsändar DIN 3239 form D
 Design DIN 3352/7A4 PN10-16, DIN 3352/7E4 PN25-40
 Bygglängd PN10-25 enligt EN 558-1 serie 15 (DIN 3202 F5)
 Bygglängd PN40 EN 558-1 serie 26 (DIN 3202 F7)
 Fullt genomlopp
 Rundformat hus
 O.S.&Y. (Outside Screw & Yoke)
 Utvändig spindelgånga
 Med bygel
 Stigande spindel
 Fastliggande ratt
 Ventilhuset försett med styrning för kilsliden
 Elastisk kilslid
 Utrustad med backtätning

Manöverdon

Handratt (standard)
 Snäckväxeldon med ratt
 Elektriskt manöverdon

Material

Hus av stålgiutgods GP240GH+N (GS-C25) (1.0619)
 Tätningsytor av rostfritt stål

Temperaturområde

Medium -10°C upp till 400°C
 Arbetstemperatur och arbetstryck relation se tabell

Användningsområden

För icke aggressiva vätskor, gaser, ånga, vatten.
 DIN EN 1092 standard fastställer tillåtet arbetstryck i relation till temperatur

Provning

Kilslidventilen provtrycks med kallt vatten:
 Öppen ventil: Nominellt tryck (PN) x 1,5
 Stängd ventil: Nominellt tryck (PN)

Certifikat, intyg och märkning

CE-märkt enligt 97/23/EG (PED) deklARATION om överensstämmande
 Ventilen är märkt med storlek, tryckklass och material
 Materialcertifikat EN10204-3.1 (option)

Montageanvisning

Horisontell rörledning: 0 - 60° från vertikal uppåtriktad spindel. Vertikal rörledning: valfritt läge.

Underhåll och reservdelar

För att undvika läckage i packboxen bör man strax efter driftstart kontrollera glandens anspänning och efterdra vid behov. Vid behov skall spindelbussingen eftersmörjas med fett för härför avsedd smörjnippel. Ventilen har en smutssamlade ventilsäck, kontrolleras vid behov om ventilen inte är tät i avstängt läge.



OPTION

Utförande med kombinerad handratt och ISO5210 (A) fläns för eldon



OPTION

Med svetsändar

Arbetstemperatur och arbetstryck relation

PN	200°C	300°C	400°C
10	10 bar	8 bar	6 bar
16	14 bar	11 bar	8 bar
25	22 bar	17 bar	13 bar
40	35 bar	28 bar	21 bar

Kilslidventil

KLA-030, 031, 032, 033

KILSLIDVENTIL MED HANDRATT - DETALJRITNING & MATERIAL

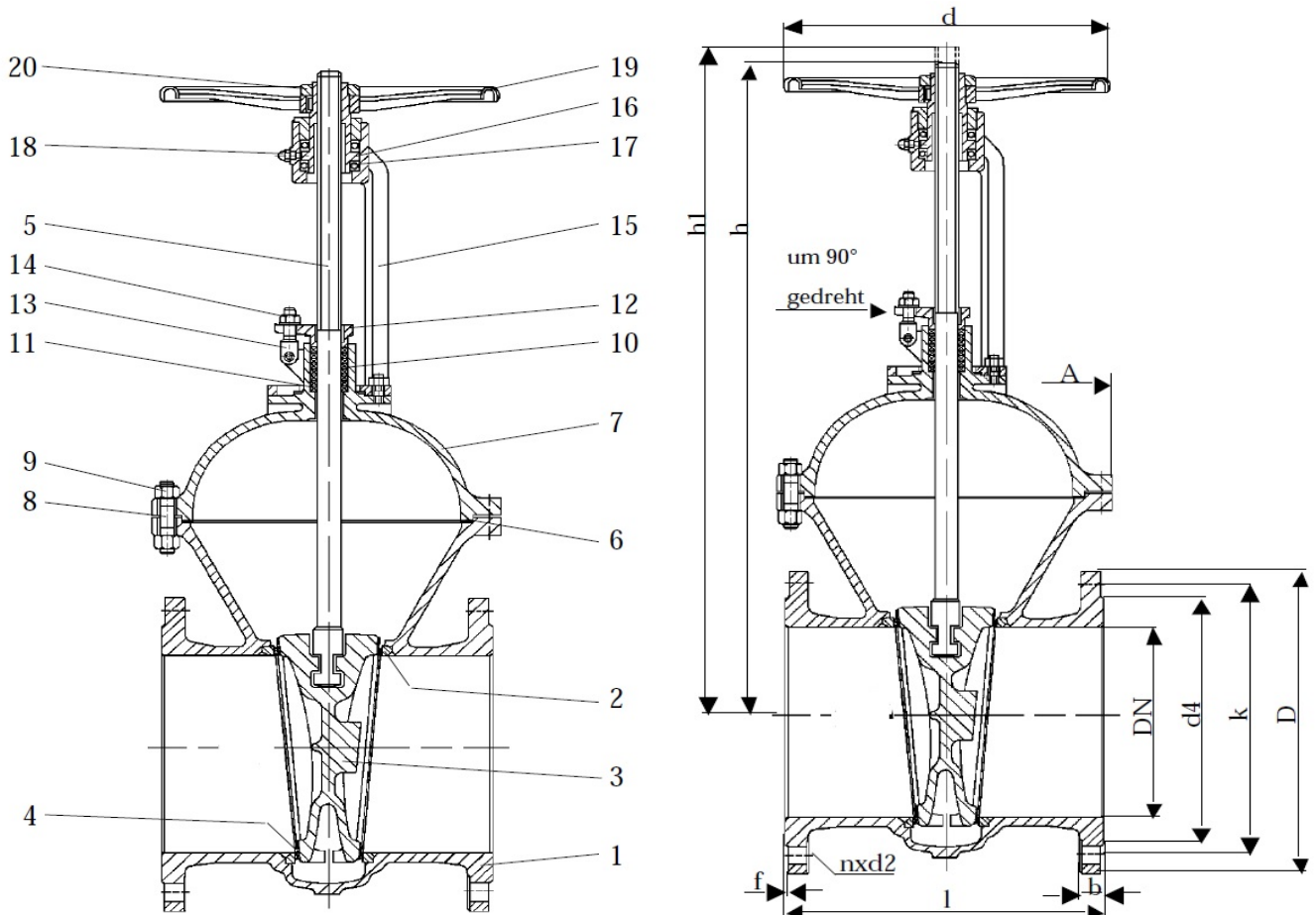

MATERIAL

Pos	Benämning	Material	W.Nr
1	Hus	GP240GH+N	1.0619
2	Säte i huset	X20Cr14	1.4027
3	Kilslid	GP240GH+N	1.0619
4	Säte i kilslid	X20Cr14	1.4027
5	Spindel	X20Cr13	1.4021
6	Tätning	Grafit / Metall	-
7	Överdel	GP240GH+N	1.0619
8	Skruv	24CrMo5	1.1181
9	Mutter	Ck35	1.0501
10	Packning	Grafit	-
11	Grundring	Grafit / Metall	-
12	Glandfläns	GP240GH+N	1.0619
13	Skruv	24CrMo5	1.1138
14	Mutter	Ck35	1.0501
15	Bygel	GP240GH+N	1.0619
16	Bussning	GJS-400-15	0.7040
17	Nållager	från DN150	-
18	Smörjnippel	-	3404
19	Handratt	GJS-400-15	0.7040
20	Mutter	C35	1.050

Kilslidventil

KLA-030, 031, 032, 033

KILSLIDVENTIL MED HANDRATT - MÅTTABELL

KLA-030 PN10

DN	D	k	d4	d	l	h	h1	A	n	d2	b	f	Sp	Nm	Zeta	varv	Kg
200	340	295	268	400	400	830	1050	375	8	22	26	3	32x6	200	0.16	37.5	134.5
250	395	350	320	450	450	945	1225	440	12	22	28	3	36x6	220	0.15	46	223.5
300	445	400	370	450	500	1115	1425	520	12	22	28	4	40x6	250	0.14	53	358
350	505	460	430	500	550	1270	1650	595	16	22	30	4	40x6	250	0.14	63	394
400	565	515	482	600	600	1405	1820	625	16	26	32	4	44x8	250	0.13	53	560
500	670	620	585	760	700	1740	2255	770	20	26	34	4	50x8	290	0.12	66	860
600	780	725	685	760	800	2100	2790	910	20	30	46	5	60x9	350	0.12	71	1210

Sp=Spindel TR..x.LH

KLA-031 PN16

DN	D	k	d4	d	l	h	h1	A	n	d2	b	f	Sp	Nm	Zeta	varv	Kg
50*	165	125	102	200	250	340	395	180	4	18	20	3	20x4	31	0.26	15	22.5
65	185	145	122	225	270	410	490	205	4	18	22	3	24x5	25	0.28	15.5	31.5
80	200	160	138	225	280	415	515	215	8	18	24	3	24x5	30	0.25	19.5	34.5
100	220	180	158	250	300	490	610	255	8	18	24	3	26x5	45	0.22	24.5	49.5
125	250	210	188	360	325	590	725	290	8	18	26	3	26x5	75	0.19	28	70.5
150	285	240	212	400	350	670	830	325	8	22	28	3	28x5	100	0.19	34	94
200	340	295	268	400	400	830	1050	375	12	22	30	3	32x6	200	0.16	36.5	136.5
250	405	355	320	450	450	955	1230	420	12	26	32	4	36x6	220	0.15	45.5	231
300	460	410	378	500	500	1145	1450	520	12	26	34	4	40x6	250	0.14	52.5	364
350	520	470	438	500	550	1210	1635	580	16	26	38	4	40x6	250	0.14	62.5	394
400	580	525	490	600	600	1390	1625	625	16	30	40	4	44x7	250	0.13	52	560
500	715	650	610	760	700	1730	2250	770	20	33	44	4	50x8	290	0.12	66	860
600	840	770	725	760	800	2120	2810	910	20	36	46	5	60x9	350	0.12	71	1210

*DN50 = PN40

Sp=Spindel TR..x.LH

KLA-032 PN25

DN	D	k	d4	d	l	h	h1	A	n	d2	b	f	Sp	Nm	zeta	varv	Kg
50*	165	125	102	200	250	340	395	180	4	18	20	3	20x4	31	0.26	15	22.5
65	185	145	122	225	270	410	490	205	8	18	22	3	24x5	42	0.24	16.5	31.5
80	200	160	138	225	280	415	515	215	8	18	24	3	24x5	49	0.22	19.5	34.5
100	235	190	162	250	300	485	610	255	8	22	24	3	26x5	71	0.2	24.5	50
125	270	220	188	360	325	590	730	290	8	26	26	3	26x5	113	0.17	28.5	74.5
150	300	250	218	400	350	670	840	325	8	26	28	3	28x5	174	0.16	34.5	101
200	360	310	278	400	400	810	1030	375	12	26	30	3	32x6	225	0.15	37.5	143.5
250	425	370	335	450	450	920	1240	440	12	30	32	3	36x6	225	0.15	46	240
300	485	430	395	500	500	1110	1425	520	16	30	34	4	40x6	250	0.14	54.5	363.5
350	555	490	450	500	550	1265	1635	585	16	33	38	4	40x6	250	0.14	63.5	394
400	620	550	505	600	600	1385	1810	625	16	36	40	4	44x8	280	0.12	52	560
500	730	660	615	760	700	1715	2240	770	20	36	44	4	50x8	295	0.11	66	900
600	845	770	720	760	800	2120	2810	910	20	39	46	5	60x9	350	0.11	71	1210

*DN50 = PN40

Sp=Spindel TR..x.LH

KLA-033 PN40

DN	D	k	d4	d	l	h	h1	A	n	d2	b	f	Sp	Nm	zeta	varv	Kg
40	150	110	88	200	240	300	360	160	4	18	18	3	18x4	28	0.26	14.5	17
50	165	125	102	200	250	340	395	180	4	18	20	3	20x4	31	0.26	15	22.5
65	185	145	122	225	290	410	490	205	8	18	22	3	24x5	67	0.25	16	33
80	200	160	138	225	310	415	515	215	8	18	24	3	24x5	79	0.25	21	36
100	235	190	162	250	350	485	610	255	8	22	24	3	26x5	107	0.24	24.5	53.5
125	270	220	188	360	400	590	730	290	8	26	26	3	26x5	150	0.22	29.5	77.5
150	300	250	218	400	450	670	840	325	8	26	28	3	28x5	200	0.2	33.5	103
200	375	320	285	400	550	815	1030	400	12	30	34	3	32x6	225	0.18	36.5	172.5
250	450	385	345	500	650	965	1235	460	12	33	38	3	36x6	250	0.17	45.5	284.5
300	515	450	410	500	750	1155	1380	550	16	33	42	4	44x7	250	0.17	45	444
350	580	510	465	560	850	1244	1607	630	16	36	46	4	47x7	270	0.15	52	700
400	660	585	535	630	950	1417	1837	710	16	39	50	4	50x8	295	0.14	52.5	910
500	735	670	615	710	1150	1719	2239	790	20	42	52	4	60x9	315	0.13	57.5	1440

Sp=Spindel TR..x.LH