

T 85 num.dgn

Klinger T85-DA: Nivåställ transparent för ånga och processapplikationer  
Lämplig för avstängningsventiler:

Klinger T85-DA: transparent level gauge for steam applications, Suitable for shut-off fittings:

Mjuktätande avstängningsventil typ DA (med anslutningsdel)

Soft sealed gauges cocks, model DA (with connecting piece)

### Tryck och temperatur

### Working conditions

	P max	T max
Ånga/steam (DA)	85 bar	298°C

### Klinger materialkoder

### Klinger material-codes

FS/H: Mediaberörda delar i kolstål

FS/H: components in carbon steel

### Tillbehör

### Accessories

Dränerings- och avluftningsventiler  
Extern värme eller kylning  
Frostskydd  
Graderad skala  
Belysning  
Lamell typ Mica eller Kel-f

Drain/vent cocks  
External heating or cooling  
Non-frosting block  
Graduated scale  
Illuminator  
Mica or Kel-shields

Enligt PED 2014/68/UE om tillämpligt  
Compliance to PED 2014/68/UE when applicable

Enligt ATEX 2014/34/UE mot förfrågan  
Compliance to ATEX 2014/34/UE upon request

Design och dimensioner kan ändras utan förhandsinformation

Design and dimensions could be subject to modification without notice



**KLINGER**  
trusted. worldwide.

Nivåställ Transparent  
Transparent Level Gauges

**T85 DA**

PN 160  
85 bar  
Mättad ånga

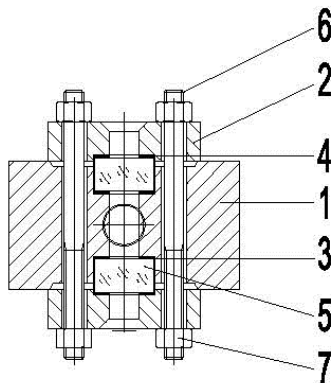
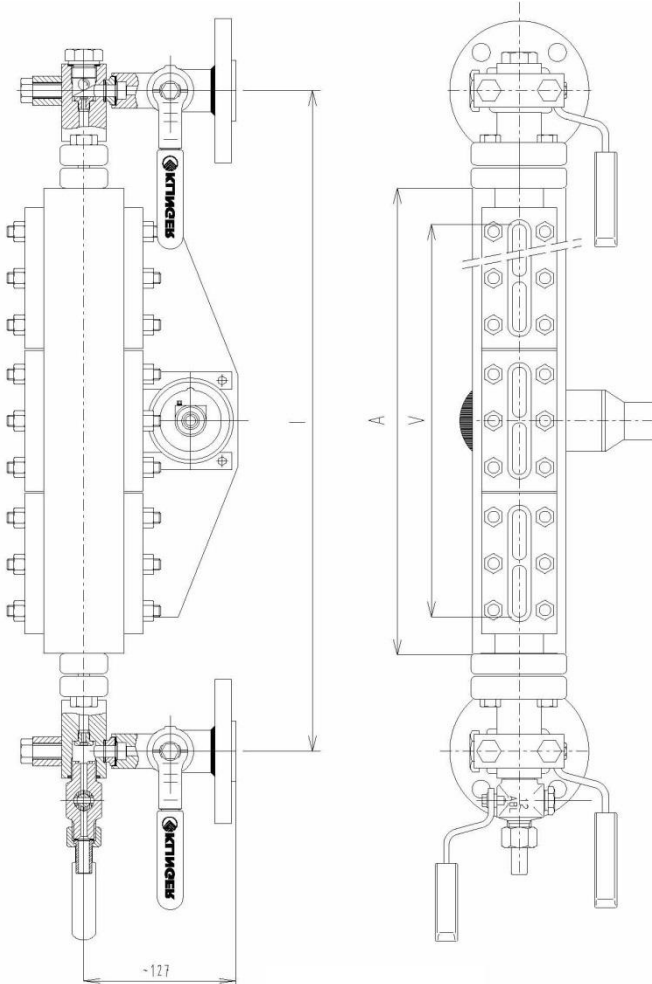

Storlek	Längd Hus	Visningslängd	Ca Vikt.	DA
Size	Body length	Sight length	Approx weight	C/C min.
	A	V	KG	I
II	180	115	16,10	313
III	205	140	17,50	338
IV	230	165	18,60	363
V	260	195	20,30	393
VI	290	225	22,20	423
VII	320	255	23,50	453
VIII	360	295	26,10	493
IX	380	315	27,70	513
2 x IV	437	372	24,70	570
2 x V	497	432	27,40	630
2 x VI	557	492	32,00	690
2 x VII	617	552	35,70	750
2 x VIII	697	632	40,60	830
2 x IX	737	672	43,10	870
3 x VI	824	759	48,10	957
3 x VII	914	849	53,60	1047
3 x VIII	1034	969	60,60	1167
3 x IX	1094	1029	64,70	1227
4 x VII	1211	1146	71,50	1344
4 x VIII	1371	1306	81,30	1504
4 x IX	1451	1386	86,30	1584
5 x VII	1508	1443	89,40	1641
5 x VIII	1708	1643	101,70	1841
5 x IX	1808	1743	107,80	1941
6 x VIII	2045	1980	122,10	2178
6 x IX	2165	2100	129,40	2298
7 x VIII	2382	2317	142,50	2515
7 x IX	2522	2457	151,00	2655
8 X IX	2879	2814	172,60	3012

	Delar - Parts	Material - Materials
		FS/H
1	Hus/level gauge body	CARBON STEEL
2	Front/cover	CARBON STEEL
3	Tätning/sealing gasket	GRAPHITE PDM
3	Lamell Mica / Mica Shield	MICA
4	Packning/cushion joint	GRAPHITE PSM
5	Glass "B"/glass "B"	BOROSILICATE
6	Bultar/bolts	B7
7	Muttrar/nuts	2H

**Klinger Sweden AB**  
Kontovägen 3  
SE-17562 Järfälla . Sverige  
Tel. +46 (0)10 1998700  
Fax. +46 (0)8 7392130  
www.klinger.se